

# MOTORIDUTTORE "SPEED" "SPEED" GEARMOTORS

> **ITALIANO** I motoriduttori della serie SPEED sono stati progettati per automatizzare qualsiasi tipo di cancello scorrevole ad uso residenziale o condominiale, con ante fino a 800 Kg.

I motori sono dotati di sblocco manuale protetto da chiave personale e con un apposito dispositivo (art. 650ESE01) il motore può essere sbloccato anche dall'esterno del cancello.

I motoriduttori sono dotati dei più recenti quadri elettrici di comando che, oltre alle normali funzioni, consentono di effettuare un controllo di tutti i dispositivi di sicurezza prima di consentire ogni manovra del cancello. La manutenzione è facilitata grazie alle morsettiere estraibili, ed eventuali anomalie sono segnalate da led luminosi direttamente dalla centrale di comando.

**Versione bassa tensione:** il motore elettromeccanico a bassa tensione ne garantisce la continuità di funzionamento anche in contesti dove il servizio d'uso è più intensivo. In caso di mancanza di corrente il servizio è garantito dalla batteria ricaricabile a 12 Volt opzionale. Grazie al dispositivo ad encoder è possibile controllare elettronicamente il funzionamento dell'impianto, memorizzare in autoapprendimento i fincorsa in apertura e chiusura e di conseguenza il rallentamento del cancello, e programmare la sicurezza antischiacciamento adeguata al tipo e al peso del cancello.

A richiesta sono disponibili i motoriduttori completi di fincorsa magnetici.

> **350SPEED2Q** Pz/conf. 24  
Motoriduttore 12 V con encoder, completo di quadro elettrico di comando. Carico max. 400 kg.

> **350SPEED5QS** Pz/conf. 24  
Motoriduttore 230 V completo di quadro elettrico di comando e radio ricevente 433,92 Mhz bicanale incorporata. Carico max. 500 kg.

> **350SPEED8QS** Pz/conf. 24  
Motoriduttore 230 V completo di quadro elettrico di comando e radio ricevente 433,92 Mhz bicanale incorporata. Carico max. 800 kg.

> **ENGLISH** The SPEED series of gearmotors have been designed for the automation of any residential or apartment block sliding gate up to 800 Kg.

The motors are equipped with a manual release that is safeguarded by a personal key and the motor can also be released from outside the gate by means of a special device (art. 650ESE01).

The gearmotors are also equipped with the latest in control units that, in addition to the standard operations, also allow all safety devices to be controlled before allowing the movement of the gate. Maintenance is made easier thanks to the removable terminals and possible faults are signalled on the control unit by LEDs.

**Low Voltage version:** the low voltage electromechanical motor guarantees operating continuity even under the more intense conditions. Operations are guaranteed by an optional 12V rechargeable battery in the event of blackout.

The operation of the system can be electronically controlled by means of an encoder, which memorises in self-recognition the opening and closing limit switches and consequently the deceleration of the gate, and programs the anti-crushing safety device based on the type and weight of the gate.

Garmotors with magnetic limit switch are available on request.

> **350SPEED2Q** Pcs/pack 24  
12 V gearmotor with encoder, complete with electrical control panel. Max. load 400 Kg.

> **350SPEED5QS** Pcs/pack 24  
230 V gearmotor complete with electrical control panel and two-channel 433,92 Mhz built-in radio receiver. Max. load 500 Kg.

> **350SPEED8QS** Pcs/pack 24  
230 V gearmotor complete with electrical control panel and two-channel 433,92 Mhz built-in radio receiver. Max. load 800 Kg.

	<b>EN</b> CONFORME <b>SPEED2Q</b>	<b>SPEED5QS</b>	<b>SPEED8QS</b>
Alimentazione / Power	230 Vac	230 Vac	230 Vac
Motore / Motor	18 Vdc	230 Vac	230 Vac
Frequenza / Frequency	50-60 Hz	50-60 Hz	50-60 Hz
Condensatore / Condenser	-	12,5 µf	12,5 µf
Coppia max / Max torque	14 Nm	16 Nm	18 Nm
Velocità nominale (a vuoto) / Nominal speed (no load)	2100 rpm	1450 rpm	1450 rpm
Potenza assorbita / Absorbed power	250 VA	220 W	260 W
Rapporto di riduzione / Reduction ratio	1/30	1/30	1/30
Velocità di manovra / Manoeuvre speed	14 m/min	10 m/min	10 m/min
Intervento di termoprotezione / Thermal protection trips at	-	150°C	150°C
Ciclo di lavoro / Work cycle	Usso Intensivo/ Intensive Use	50%	50%
Temperatura di esercizio / Operating temperature	-20°C ÷ +70°C	-20°C ÷ +70°C	-20°C ÷ +70°C
Peso max. anta / Max. gate weight	400 Kg	500 Kg	800 Kg
IP motoriduttore / Gearmotor IP	44	44	44
Peso motoriduttore / Weight	9,5 Kg	9 Kg	10 Kg

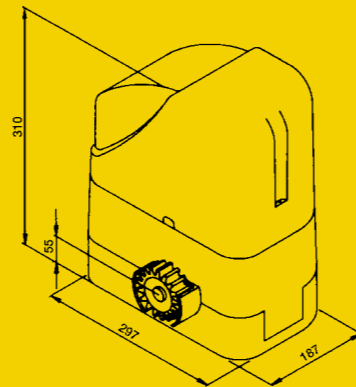

Versione 12 Volt con encoder e quadro elettrico di comando dotato di alloggiamento per la batteria di emergenza ricaricabile.  
12 Volt encoder version with control unit equipped with rechargeable emergency battery location.



Sblocco manuale protetto da chiave personale.  
Manual release with personal key protection.



**750SCB12**  
SCHEDA CARICA BATTERIA OPZIONALE PER SPEED2Q  
Optional battery charger card for SPEED2Q



**200BATT** Pz/conf. 5 / Pcs/pack 5  
BATTERIA 12V (OPZIONALE)  
12V battery (optional)



**400CPS**  
CONTROPIASTRA PER MOTORIDUTTORI SPEED  
Counterplate for SPEED gearmotor



**400CPSR**  
CONTROPIASTRA REGISTRABILE PER MOTORIDUTTORI SPEED  
Adjustable counterplate for SPEED gearmotor



**650ESE01**  
SBLOCCO MANUALE ESTERNO PER MOD. SPEED COMPLETO DI BLINDINO DI SICUREZZA E MT 4 DI CAVO  
External manual release for SPEED mod. including armour-plated case and 4 m of cable (N.B. order the gearmotor prepared for the external release)



**400CN** Pz/conf. 10 mt. / Pcs/pack 10 m.  
CREMAGLIERA IN NYLON  
22x22 M. 4 (MAX 800 KG)  
Nylon rack 22x22 m. 4 (MAX 800 KG)



**400CFZ12** Pz/conf. 12 mt. / Pcs/pack 12 m.  
CREMAGLIERA IN FERRO 30x12 M. 4 COMPLETA DI VITI E DISTANZIALI (MAX 2000 KG)  
Iron rack 30x12 m. 4 complete with screws and spacers (MAX 2000 KG)



**400CFZ22** Pz/conf. 10 mt. / Pcs/pack 10 m.  
CREMAGLIERA IN FERRO  
22x22 M. 4 (MAX 3000 KG)  
Zinc-plated iron rack 22x22 m. 4 (MAX 3000 KG)



**400VP40**  
VITI PER 400CN IN CONFEZIONE DA 40 PEZZI  
Screws for 400CN in 40-pc packs



**400VSF20**  
VITI E STAFFE PER 400CFZ22 IN CONFEZIONE DA 40 PEZZI  
Screws and brackets for 400CFZ22 in 40-pc packs

