



CSE

5-600 ton
Corsa 15-300 mm
700 bar

Serie
CSE

Cilindri semplice effetto con ritorno sotto carico



- Cilindri a semplice effetto con ritorno sotto carico, di dimensione contenuta, adatti per manutenzioni industriali, cantieristica civile, edile, navale e carpenteria.
- La ghiera di fine corsa garantisce la massima sicurezza dell'operatore impedendo l'extracorsa del pistone e prestazioni ottimali nell'assorbimento del carico disassato.
- I cilindri possono sopportare carichi disassati fino al 5% della capacità nominale.
- I modelli di peso superiore ai 20 kg sono dotati di maniglia o golfari di sollevamento per agevolarne il trasporto.

**CILINDRI SPECIALI
A RICHIESTA**



Serie CSE 1000/200 GS cilindri ritorno sotto carico con piastra inclinata per livellamento sezione di ponte.



CSE50/100 per sollevamento di macchinario.

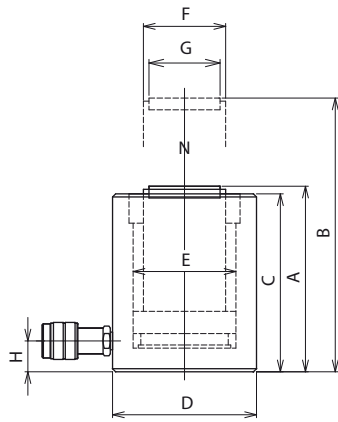

CSE

CAP/Forza ton (kN)	CORSA mm	MODELLO	SEZIONE cm ²	VOLUME cm ³	MASSA kg	DIMENSIONI in mm							
						A	B	C	D	E	F	G	H
5 /44,7	15	CSE-5/15-F	6,4	9,6	1	45	60	44	60	28,5	24	-	19
	50	CSE-5/50-F	6,4	31,9	1,6	80	130	79	60	28,5	24	-	19
	80	CSE-5/80-F	6,4	51	2,4	125	205	124	60	28,5	24	-	19
10 /111,3	25	CSE-10/25	15,9	39,8	1,6	77	102	71	60	45	38	30	20
	50	CSE-10/50	15,9	79,5	2	102	152	96	60	45	38	30	20
20 /218,2	25	CSE-20/25	31,2	77,9	3,9	84	109	79	92	63	50	40	21
	50	CSE-20/50	31,2	155,9	5	109	159	104	92	63	50	40	21
	100	CSE-20/100	31,2	311,7	7,2	159	259	154	92	63	50	40	21
30 /309,3	25	CSE-30/25	44,2	110,4	6	92	117	86	108	75	60	52	24
	50	CSE-30/50	44,2	220,9	7,4	117	167	111	108	75	60	52	24
	100	CSE-30/100	44,2	441,8	10,4	167	267	161	108	75	60	52	24
50 /549,8	25	CSE-50/25	78,5	196,3	11,5	104	129	98	140	100	80	72	30
	50	CSE-50/50	78,5	392,7	14	129	179	123	140	100	80	72	30
	100	CSE-50/100	78,5	785,4	18,9	179	279	173	140	100	80	72	30
	150	CSE-50/150	78,5	1178,1	24,8	237	387	231	140	100	80	72	30
100 /1077,6	25	CSE-100/25	153,9	384,8	24	117	142	111	190	140	118	92	34
	50	CSE-100/50	153,9	769,7	29	142	192	136	190	140	118	92	34
	100	CSE-100/100	153,9	1539,4	38	192	292	186	190	140	118	92	34
	150	CSE-100/150	153,9	2309,1	52	261	411	255	190	140	118	92	34
	200	CSE-100/200	153,9	3078,8	61	311	511	305	190	140	118	92	34
150 /1407,4	25	CSE-150/25	201,1	502,7	40	145	170	139	218	160	130	110	37
	50	CSE-150/50	201,1	1005,3	46	170	220	164	218	160	130	110	37
	100	CSE-150/100	201,1	2010,6	58	220	320	214	218	160	130	110	37
	150	CSE-150/150	201,1	3015,9	71	274	424	268	218	160	130	110	37
	200	CSE-150/200	201,1	4021,2	90	347	547	341	218	160	130	110	37
	250	CSE-150/250	201,1	5026,5	106	413	663	407	218	160	130	110	43
200 /1984,7	25	CSE-200/25	283,5	708,8	59	167	192	161	258	190	150	138	47
	50	CSE-200/50	283,5	1417,6	67	192	242	186	258	190	150	138	47
	100	CSE-200/100	283,5	2835,3	82	242	342	236	258	190	150	138	47
	150	CSE-200/150	283,5	4252,9	96	292	442	286	258	190	150	138	47
	200	CSE-200/200	283,5	5670,6	117	357	557	351	258	190	150	138	47
	250	CSE-200/250	283,5	7088,2	139	427	677	421	258	190	150	138	52
	300	CSE-200/300	283,5	8505,9	158	487	787	481	258	190	150	138	52
250 /2424,5	50	CSE-250/50	346,4	1731,8	111	228	278	222	290	210	170	148	52
	150	CSE-250/150	346,4	5195,4	154	328	478	322	290	210	170	148	52
	250	CSE-250/250	346,4	8659	206	447	697	441	290	210	170	148	52
300 /2908,3	50	CSE-300/50	415,5	2077,4	122	225	275	218	308	230	180	158	57
	150	CSE-300/150	415,5	6232,1	168	325	475	318	308	230	180	158	57
	250	CSE-300/250	415,5	10386,9	222	440	690	433	308	230	180	158	57
400 /4007,9	50	CSE-400/50	572,6	2862,8	193	250	300	243	365	270	220	196	67
	150	CSE-400/150	572,6	8588,3	270	362	512	355	365	270	220	196	67
	250	CSE-400/250	572,6	14313,9	337	462	712	455	365	270	220	196	67
500 /4948	50	CSE-500/50	706,9	3534,3	255	274	324	267	400	300	240	214	72
	150	CSE-500/150	706,9	10602,9	333	374	524	367	400	300	240	214	72
	250	CSE-500/250	706,9	17671,5	429	492	742	485	400	300	240	214	72
600 /5987,1	50	CSE-600/50	855,3	4276,5	325	287	337	280	440	330	270	244	82
	150	CSE-600/150	855,3	12829,5	422	387	537	380	440	330	270	244	82
	250	CSE-600/250	855,3	21382,5	540	505	755	498	440	330	270	244	82

Disponibili cilindri di tonnellaggio superiore e corse differenti.